

## GPFR系列调压精密过滤器

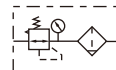

### 符号



### 产品特性

- 1、采用卡扣式圆形压力表，既省安装空间，表镜具放大功能，刻度清晰可辨；
- 2、压入式自锁装置，可防止调定压力受外界干扰而产生异动；
- 3、压力调节装置采用平衡式设计，压力调节更稳定，漂移量小，压力特性好；
- 4、除标准形式外，另有低压型可供选择(最高可调压力0.4MPa)；
- 5、独特的分流结构，使通过的流量更大；
- 6、过滤精度有0.3 $\mu\text{m}$ 、0.01 $\mu\text{m}$ 可供选择；
- 7、有差压+手动及自动排水等二种排水形式可供选择；
- 8、杯体材质有PC、金属、尼龙可供选择，能满足不同环境需求；
- 9、可选择使用固定支架安装。

### 规格

型号	GPFR200-06	GPFR200-08	GPFR300-08	GPFR300-10	GPFR400-10	GPFR400-15
工作介质	空气					
接管口径 [注1]	PT1/8	PT1/4	PT1/4	PT3/8	PT3/8	PT1/2
滤芯精度	0.3 $\mu\text{m}$ 或0.01 $\mu\text{m}$					
调压范围	0.15~0.9MPa(20~130psi)					
最高使用压力	1.0MPa(145psi)					
保证耐压力	1.5MPa(215psi)					
使用温度范围	-5~70°C(未冻结)					
额定流量 M型 [注2]	150L/min		330L/min		820L/min	
额定流量 D型 [注2]	90L/min		180L/min		450L/min	
滤水杯容量	25CC		60CC		100CC	
重量	310g		500g		910g	

[注1] 接管牙型有G牙、NPT牙可选。[注2] 条件：进口压力0.7MPa、出口压力0.5MPa。额定流量随进口压力变化，超出额定流量以上的流动，则会有油流向二次侧，请注意。

### 成品订购码

GPFR300 □ 10 □ S □ □ M G

① ② ③ ④ ⑤ ⑥ ⑦ ⑧ ⑨

① 系列代号	② 杯体材质	③ 接管口径	④ 排水方式	⑤ 型式代码	⑥ 支架代码	⑦ 压力表代码	⑧ 过滤精度	⑨ 牙型代码
GPFR200: GP200系列 调压精密过滤器	空白: PC杯 C: 金属杯 N: 尼龙杯	06: 1/8" 08: 1/4"	空白: 差压+手动 排水式 A: 自动排水式	S: 标准型 L: 低压型 [注1]	空白: 附支架 J: 不附支架	空白: 圆表 卡扣式 N: 不附表 [注2]	M: 0.3 $\mu\text{m}$ 级 D: 0.01 $\mu\text{m}$ 级	空白: PT牙 (MPa/psi) G: G牙 (bar/MPa) T: NPT牙 (psi/bar)
GPFR300: GP300系列 调压精密过滤器		08: 1/4" 10: 3/8"						
GPFR400: GP400系列 调压精密过滤器		10: 3/8" 15: 1/2"						

[注1] 低压型最大可调压力为: 0.4MPa(58psi)。[注2] 封盖安装详见P268页。

### 内部结构

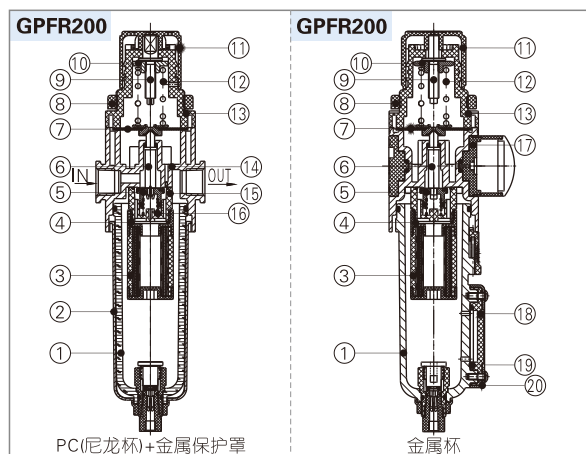

序号	名称	材质	序号	名称	材质
1	滤水杯	PC/透明尼龙/铝合金	11	主调压钮	POM
2	保护罩	SPCC	12	弹簧	SWPB
3	精密滤芯	高分子材料	13	主调压座	POM
4	垫片	NBR	14	调压精密过滤器本体	铝合金
5	调压塞头	铝合金包胶	15	分流器	POM
6	调压柱	POM	16	弹簧	SWPB
7	主调压膜片	NBR	17	压力表	组件
8	固定环帽	POM	18	液位计内罩	PC
9	主调压轴	08A	19	液位计O型环	NBR
10	主调压六角帽	快削钢	20	液位计保护罩	SPCC

## GPFR系列调压精密过滤器

### 外部规格

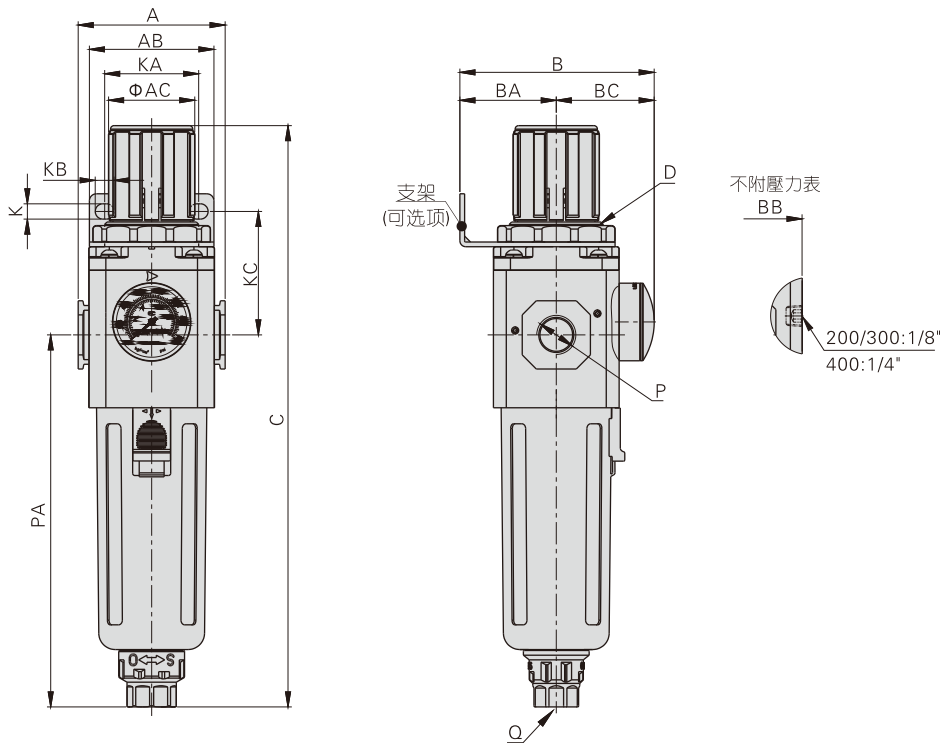

型号\符号	A	AB	AC	B	BA	BB	BC	C	D	K	KA	KB	KC	P	PA	Q
GPFR200-06	52.5	55	31	69	30	51.5	39	192.5	M33x1.5	5.4	34	15.4	52	1/8"	120	M5X0.8
GPFR200-08	52.5	55	31	69	30	51.5	39	192.5	M33x1.5	5.4	34	15.4	52	1/4"	120	M5X0.8
GPFR300-08	62.5	53	38	82.5	41	67.5	41.5	247	M40x1.5	6.5	40	8	52.5	1/4"	158	G1/4
GPFR300-10	62.5	53	38	82.5	41	67.5	41.5	247	M40x1.5	6.5	40	8	52.5	3/8"	158	G1/4
GPFR400-10	80	72	52	99	50	84	49	285.5	M55x2.0	8.5	55	11	57	3/8"	177.5	G1/4
GPFR400-15	80	72	52	99	50	84	49	285.5	M55x2.0	8.5	55	11	57	1/2"	177.5	G1/4

## GPFR系列调压精密过滤器

### 压力特性

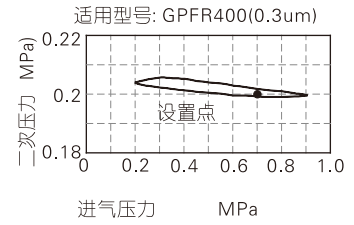
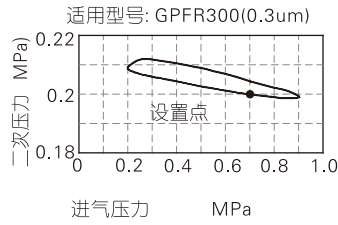
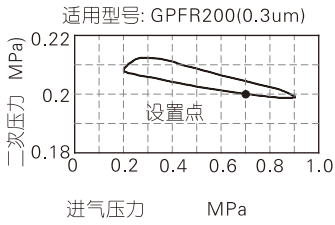
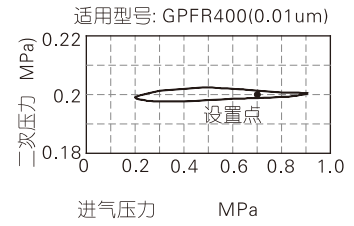
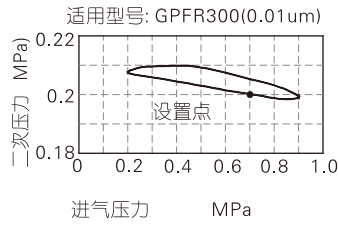
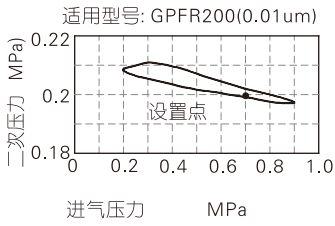

### 流量特性

